

**MANUEL D'ASSEMBLAGE DU STAND COMMERCIAL POWERBLOCK
PROMAX**



ASSEMBLAGE DU SUPPORT COMMERCIAL POWERBLOCK PROMAX

ÉTAPE 1

ARTICLE N°	DESCRIPTION	Qté.
1	SUPPORT PROMAX POUR LE maniment des jambes	2
2	PROMAX STAND MANIPULATION DE LA JAMBE INFÉRIEURE	1
3	VIS À TÊTE HEXAGONALE EN ACIER, FILETAGE M10 X 1,5 mm, LONGUEUR 70 mm, FILETAGE PARTIEL	4
4	ÉCROU HEXAGONAL EN ACIER, FILETAGE M10 X 1,5 mm	4
5	RONDELLE EN ACIER POUR VIS M10	8

OUTILS NÉCESSAIRES : DEUX CLÉS DE 17 mm.

1. FIXER LE PLATEAU INFÉRIEUR (ARTICLE 2) À UN PIED DU SUPPORT (ARTICLE 1) À L'AIDE DU MATÉRIEL FOURNI. NE PAS SERRER LE MATÉRIEL.
2. FIXEZ L'AUTRE PIED DU SUPPORT (ARTICLE 1) AU PLATEAU INFÉRIEUR (ARTICLE 2) AVEC LE MATÉRIEL FOURNI. NE SERREZ PAS LE MATÉRIEL. 3. SERREZ TOUT LE MATÉRIEL.

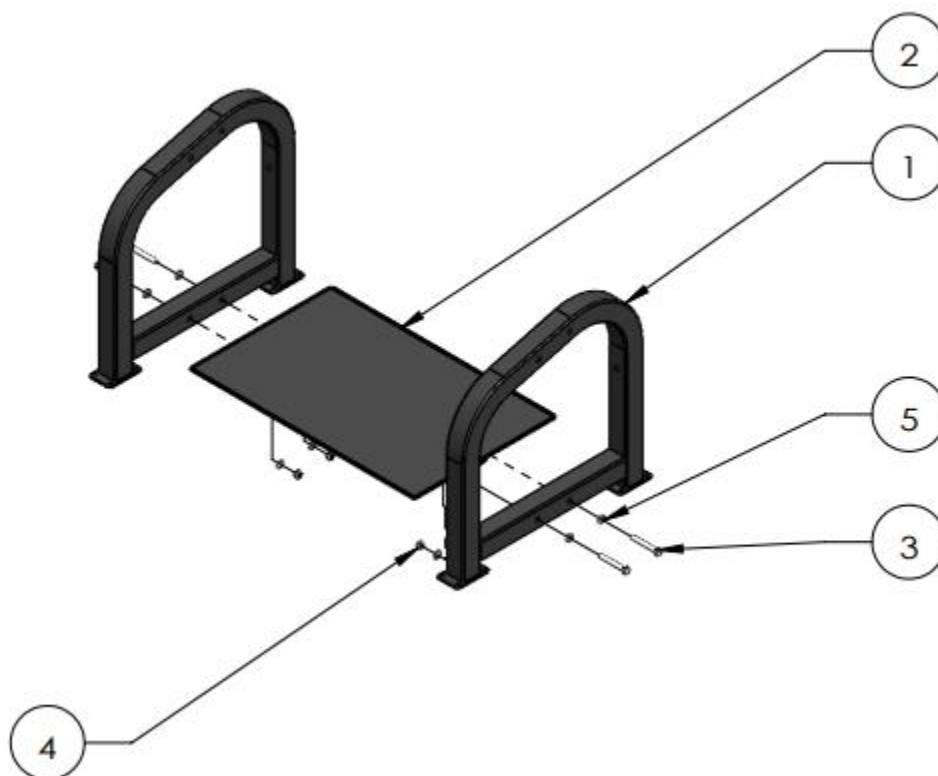

ASSEMBLAGE DU SUPPORT COMMERCIAL POWERBLOCK PROMAX ÉTAPE 2

ARTICLE N°	DESCRIPTION	Qté.
1	SUPPORT PROMAX POUR LE maniemment des jambes	2
2	SUPPORT PROMAX STAND SUPÉRIEUR UTILISATION	1
3	Boulon à tête hexagonale M10 - 1,5 mm x 70 mm	4
4	ÉCROU HEXAGONAL EN ACIER, FILETAGE M10 X 1,5 mm	4
5	RONDELLE EN ACIER POUR VIS M10	8

OUTILS NÉCESSAIRES : DEUX CLÉS DE 17 mm.

1. FIXEZ LE PLATEAU SUPÉRIEUR (ARTICLE 2) À UN PIED DU SUPPORT (ARTICLE 1) À L'AIDE DU MATÉRIEL FOURNI. NE SERREZ PAS LE MATÉRIEL.
2. FIXEZ L'AUTRE PIED DU SUPPORT (ARTICLE 1) AU PLATEAU SUPÉRIEUR (ARTICLE 2) À L'AIDE DU MATÉRIEL FOURNI. NE SERREZ PAS LE MATÉRIEL.
3. SERRER TOUT LE MATÉRIEL.

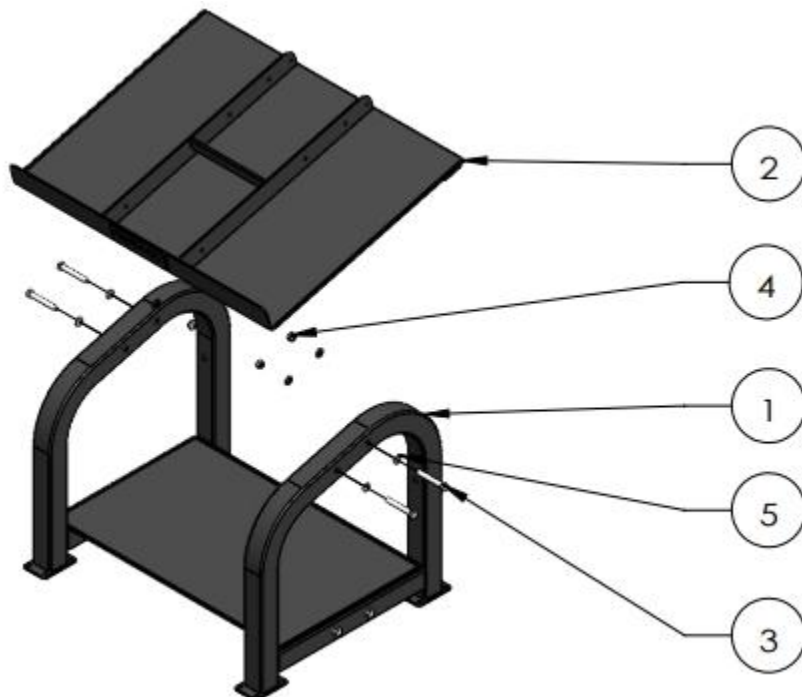

ASSEMBLAGE DU SUPPORT COMMERCIAL POWERBLOCK PRO MAX ÉTAPE 3

ARTICLE N°	DESCRIPTION	Qté.
1	SUPPORT PROMAX	2
2	ROULETTES DE SUPPORT PROMAX	1
3	VIS À TÊTE HEXAGONALE EN ACIER, FILETAGE M8 X 1,25 mm, 20 mm DE LONG	4
4	ÉCROU HEXAGONAL EN ACIER, FILETAGE M8 X 1,25 mm	4
5	RONDELLE EN ACIER POUR VIS M8	8

OUTILS NÉCESSAIRES : DEUX CLÉS DE 13 mm.

1. FIXEZ LES ROULETTES (ARTICLE 2) AU SUPPORT (ARTICLE 1) AVEC LE MATÉRIEL FOURNI. SERREZ LE MATÉRIEL.
2. FIXEZ LES ROULETTES AVEC FREIN (ARTICLE 3) AU SUPPORT (ARTICLE 1) AVEC LE MATÉRIEL FOURNI.
3. SERRER LE MATÉRIEL.

