

POWERBLOCK®

ISTRUZIONI DI MONTAGGIO DELL'ATTREZZO POWERBENCH 2.0 AB

PAGINA 1

ARTICOLO N.	DESCRIZIONE	QUANTITÀ
1	PRESA DELLA GAMBA CON CURL #1	1
2	PRESA DELLA GAMBA CON CURL #2	1
3	SALDATURA MANIGLIA ATTACCO AB	1
4	VITE A TESTA ESAGONALE IN ACCIAIO, FILETTATURA M10 X 1,5 mm, LUNGHEZZA 100 mm	2
5	DADO ESAGONALE IN ACCIAIO, FILETTATURA M10 X 1,5 mm	2
6	RONDELLA IN ACCIAIO PER VITE M10	4

STRUMENTI NECESSARI: DUE CHIAVI DA 17 mm.

1. FISSARE E STRINGERE IL FERMO PER GAMBE CURL N. 1 (ARTICOLO 1), IL FERMO PER GAMBE CURL N. 2 (ARTICOLO 2) E IL PESI PER MANIGLIA PER ATTACCO ADDOMINALI (ARTICOLO 3) CON GLI ACCESSORI IN DOTAZIONE.

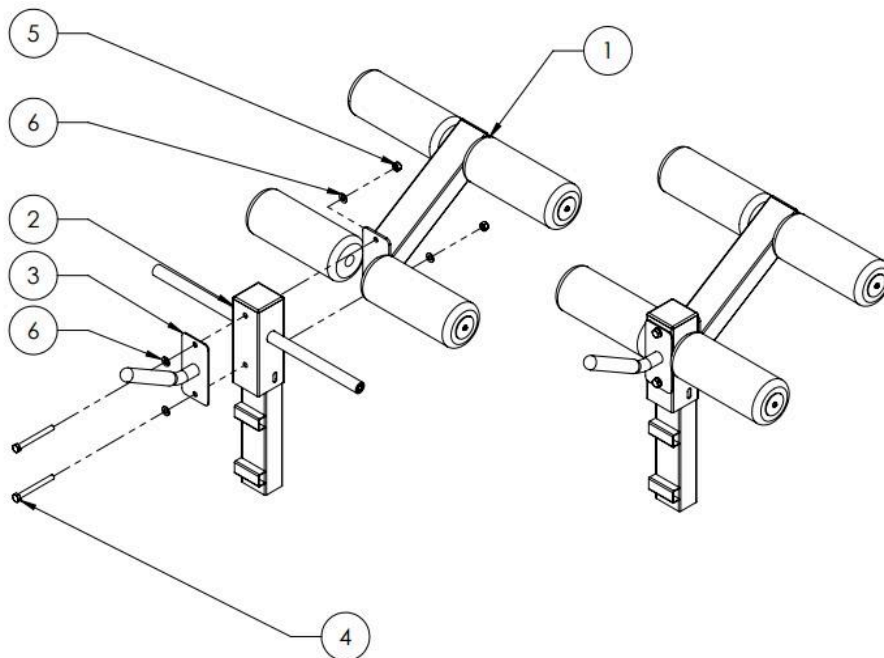

POWERBLOCK®

ISTRUZIONI DI MONTAGGIO DELL'ATTREZZO POWERBENCH 2.0 AB PAGINA 2

ARTICOLO N.	DESCRIZIONE	QUANTITÀ
1	PANCA	1
2	TAPPO TERMINALE DEL TUBO DEL TELAIO DELLA PANCA	1
3	GRUPPO ATTACCO AB 1	1
4	MANOPOLA DI SERRAGGIO AB	1

1. RIMUOVERE IL TAPPO TERMINALE DAL TUBO DELL'IMBOTTITURA POSTERIORE.
2. POSIZIONARE IL GRUPPO DI ATTACCO AB NEL TUBO DEL CUSCINETTO SCHIENALE.
3. STRINGERE LA MANOPOLA DEL TIRANTE ADDOMINALE.
4. ASSICURARSI CHE LA PANCA SIA POSIZIONATA NELLA POSIZIONE CORRETTA PRIMA DI UTILIZZARE QUESTO ACCESSORIO

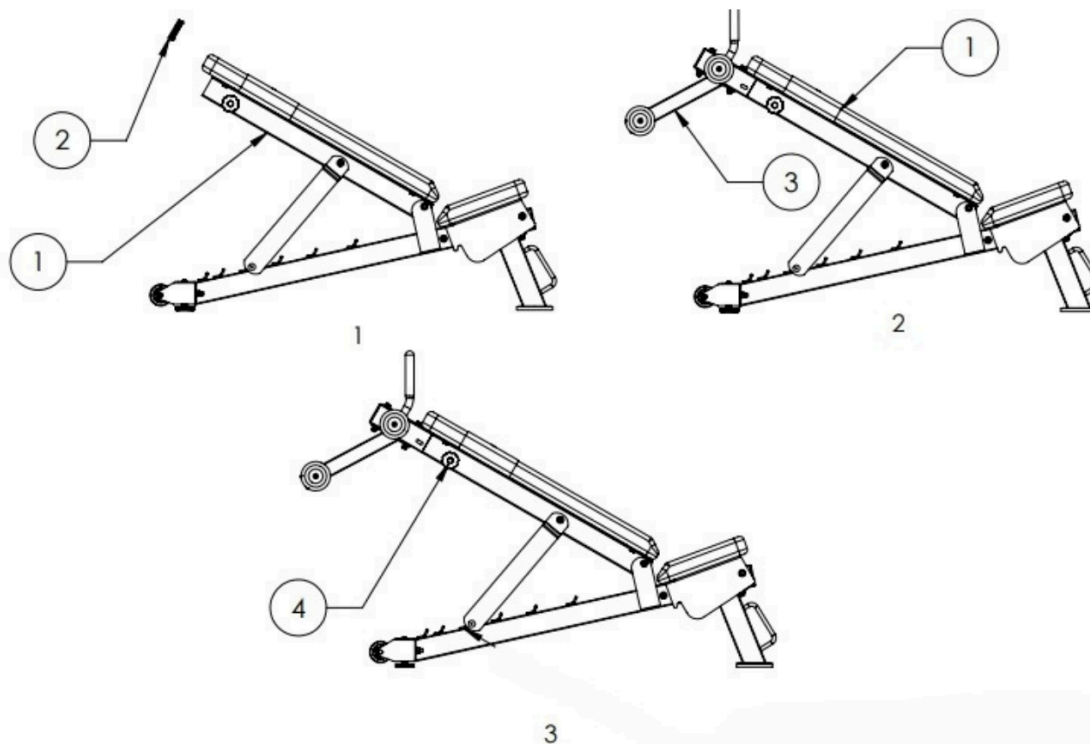

ATTENZIONE:

1. UTILIZZARE IL PRODOTTO SU UNA SUPERFICIE PIANIFICATA.
2. CAPACITÀ DI CARICO TOTALE DELL'UTENTE 250 libbre.
3. STRINGERE LA MANOPOLA DEL SERRAGGIO ADDOMINALE PRIMA DELL'USO.