

# POWERBLOCK®

## ISTRUZIONI DI MONTAGGIO POWERBENCH 2.0 PAGINA

### 1

ARTICOLO N.	DESCRIZIONE	QUANTITÀ
1	TELAIO DELLA PANCA	1
2	PASSO DEL PASSO	1
3	RONDELLE M10	4
4	BULLONI A TESTA ESAGONALE M10	2
5	DADI M10	2

### **STRUMENTI NECESSARI:** CHIAVI DA 17 mm

1. FISSARE IL TELAIIO DELLA PANCA ALLA BASE DELLE RUOTE IN POSIZIONE. SERRARE I BULLONI/DADI.

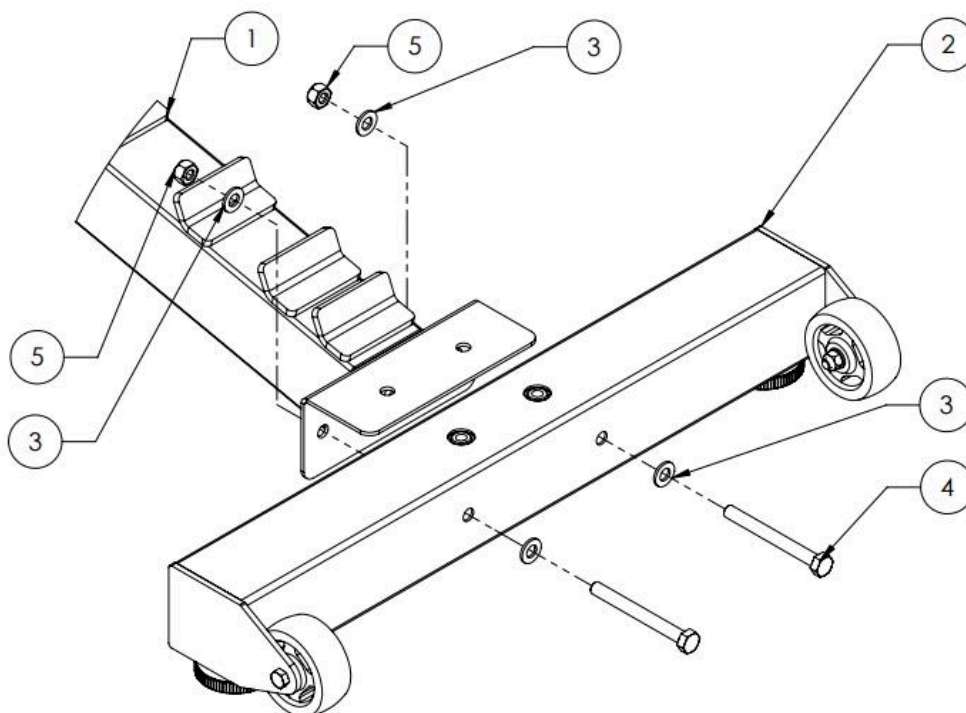

# POWERBLOCK®

## ISTRUZIONI DI MONTAGGIO POWERBENCH 2.0 PAGINA

### 2

ARTICOLO N.	DESCRIZIONE	QUANTITÀ
1	TELAIO DELLA PANCA	1
2	PASSO DEL PASSO	1
3	RONDELLE M10	2
4	VITI A TESTA TONDA M10	2

**STRUMENTI NECESSARI:** 6mm CHIAVE A BRUGOLA

1. FISSARE IL TELAIIO DELLA PANCA ALLA BASE DELLE RUOTE IN POSIZIONE. E STRINGERE LE VITI.

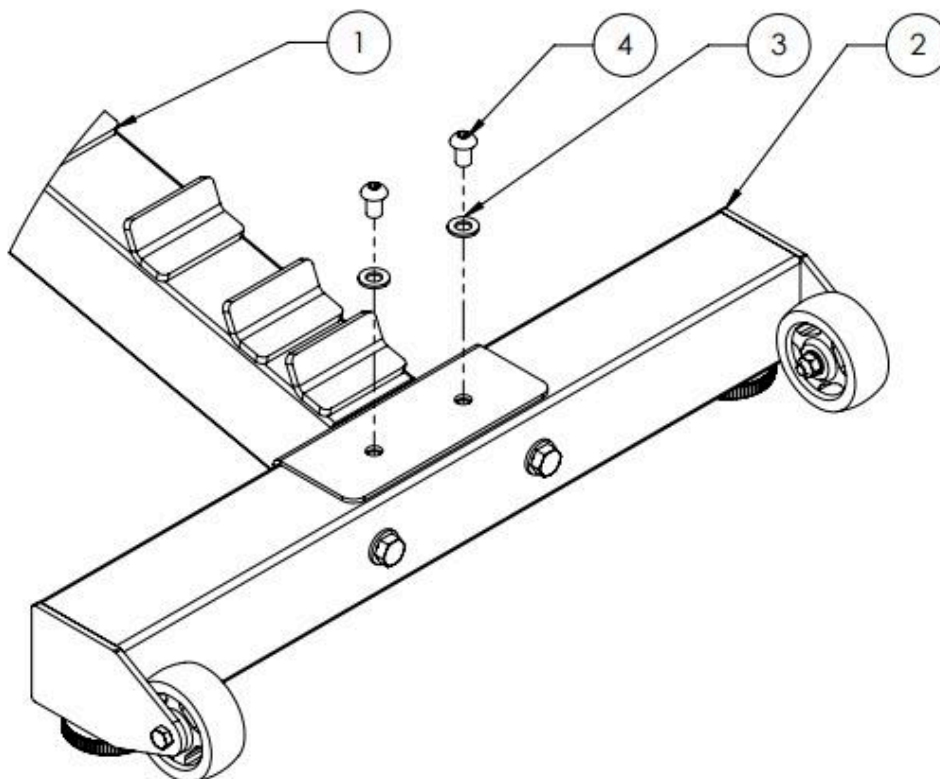

# POWERBLOCK®

## ISTRUZIONI DI MONTAGGIO POWERBENCH 2.0 PAGINA

### 3

ARTICOLO N.	DESCRIZIONE	QUANTITÀ
1	TELAIO DELLA PANCA	1
2	TELAIO DEL PIEDE ANTERIORE	1
3	RONDELLE M12	4
4	BULLONI A TESTA ESAGONALE M12	2
5	DADI M12	2

#### **STRUMENTI NECESSARI:** 19mm CHIAVI

1. POSIZIONARE IL TELAIO DEL PIEDINO ANTERIORE CONTRO IL TELAIO DELLA PANCHETTA. ALLINEARE I FORI DEL TELAIO DEL PIEDINO ANTERIORE CONTRO IL TELAIO DELLA PANCHETTA.
2. INSERIRE E SERRARE IL BULLONE/DADO ANTERIORE.
3. ALLINEARE L'OCCHIELLO DELLO SCHIENALE DEL SEDILE CON IL FORO DEL TELAIO DELLA PANCHETTA.
4. INSERIRE E SERRARE IL BULLONE/DADO POSTERIORE. ASSICURARSI CHE IL BULLONE POSTERIORE PASSI ATTRAVERSO L'OCCHIELLO DELLO SCHIENALE DEL SEDILE.

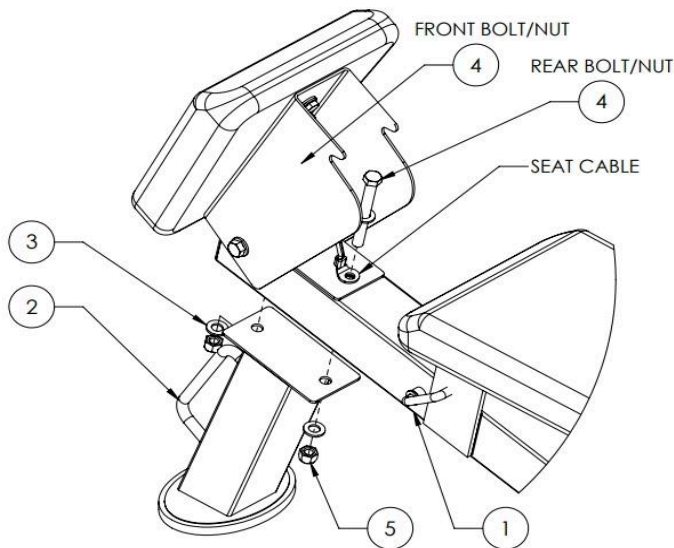

# POWERBLOCK®

## ISTRUZIONI DI MONTAGGIO POWERBENCH 2.0 PAGINA

### 4

ARTICOLO N.	DESCRIZIONE	QUANTITÀ
1	PANCA	1
2	SUPPORTI DI LIVELLAMENTO	2

### **STRUMENTI NECESSARI:** NESSUNO

1. PER LA MASSIMA QUALITÀ, REGOLARE L'ALTEZZA DEI SUPPORTI DI LIVELLAMENTO ALLENTANDO O STRINGENDO LE FILETTATURA.

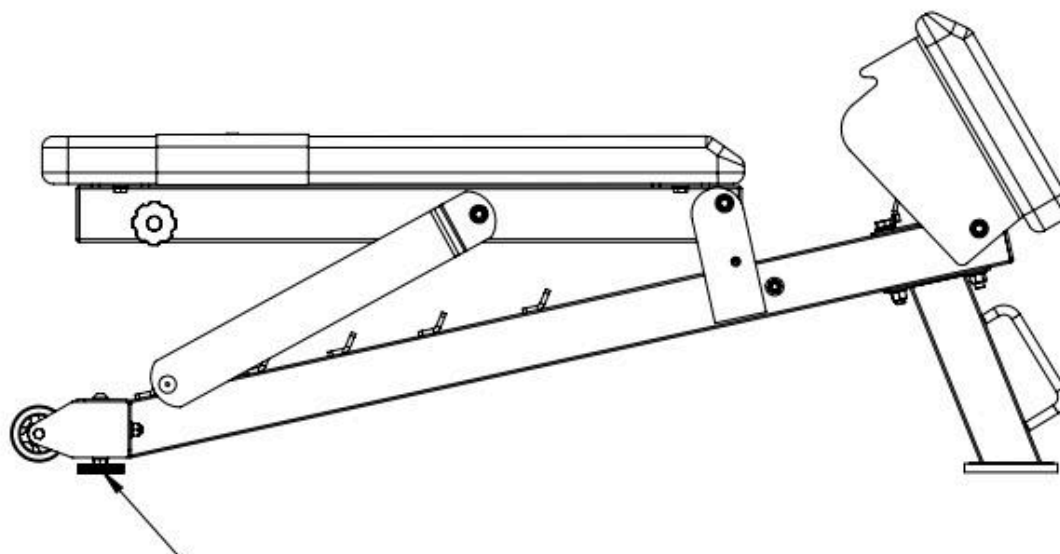

SUPPORTI DI LIVELLAMENTO

# POWERBLOCK®

## IMPORTANTI ISTRUZIONI DI SICUREZZA

1. Leggere e comprendere appieno tutte le istruzioni contenute nel presente manuale prima di utilizzare il prodotto. Prestare attenzione al rischio di lesioni. Non essere negligenti.
2. Questa panca è stata progettata e realizzata per consentire agli allenamenti di scorrere nel modo più fluido possibile e ridurre al minimo i tempi di regolazione/installazione. Il gruppo cuscino del sedile è stato progettato per abbassare i fianchi e sollevare le ginocchia durante l'allenamento su panca inclinata. Questo consente di sedersi più comodamente e di tenere i piedi a terra. Anche lo spazio tra i due cuscini è stato ridotto al minimo per il comfort dell'utente e non ci sono cerniere o parti metalliche su cui appoggiarsi. La panca consente inoltre di passare dalla posizione piana a quella inclinata con due semplici regolazioni.
3. Ogni volta che si cambia la posizione della panca in posizione inclinata, posizionare sempre il BRACCIO PERNO DELL'IMBOTTITURA DEL SEDILE nella posizione mostrata nella figura in basso. Posizionare il GRUPPO DELL'IMBOTTITURA DEL SEDILE come mostrato prima di regolare l'angolazione desiderata dell'IMBOTTITURA SCHIENALE. Quando si passa dalla posizione inclinata a quella orizzontale, ricordarsi di abbassare prima l'IMBOTTITURA SCHIENALE, quindi sollevare il GRUPPO DELL'IMBOTTITURA DEL SEDILE in posizione orizzontale.
4. Ispezionare la panca prima di ogni utilizzo. Non utilizzare una panca con parti, elementi di fissaggio o ferramenta usurati, danneggiati o allentati.
5. CARICO MASSIMO: 1000 libbre.
6. Utilizzare la panca SOLO su una SUPERFICIE PIANA E SOLIDA. Potrebbero verificarsi danni ai prodotti e potenziali lesioni.
7. Prima di iniziare l'allenamento, accertarsi che l'ambiente circostante sia libero da potenziali interferenze.

**ATTENZIONE:** Non permettere mai ai bambini di utilizzare o giocare nelle vicinanze di questa apparecchiatura. I minori di 18 anni devono sempre essere supervisionati dai genitori e ricevere istruzioni sull'uso di questi prodotti.

**PERICOLO:** Non utilizzare la panca se non è montata o posizionata correttamente, poiché ciò potrebbe causare lesioni a te o ad altre persone nelle vicinanze.

CUSCINO DEL SEDILE

BRACCIO PERNO CUSCINO SEDILE

IMBOTTITURA POSTERIORE

