

# POWERBLOCK®

## SPORTBENCH ISTRUZIONI DI MONTAGGIO DELL'ATTREZZO PER TRAZIONI PAGINA 1

ARTICOLO N.	DESCRIZIONE	QUANTITÀ
1	ESTENSIONE DELLA TRAZIONE ALLA TRAZIONE	1
2	MONTAGGIO PRESA PER TRAZIONI	1
3	VITE A TESTA ESAGONALE IN ACCIAIO, FILETTATURA M10 X 1,5 MM, LUNGHEZZA 80 MM	2
4	DADO ESAGONALE IN ACCIAIO, FILETTATURA M10 X 1,5 mm	2
5	RONDELLA IN ACCIAIO PER VITE M10	4

STRUMENTI NECESSARI:DUE CHIAVI DA 17 mm.

1. FISSARE E STRINGERE IL GRUPPO IMPUGNATURA PER TRAZIONI (ARTICOLO 2) ALL'ESTENSIONE PER TRAZIONI (ARTICOLO 1) CON GLI UTENSILI IN DOTAZIONE.

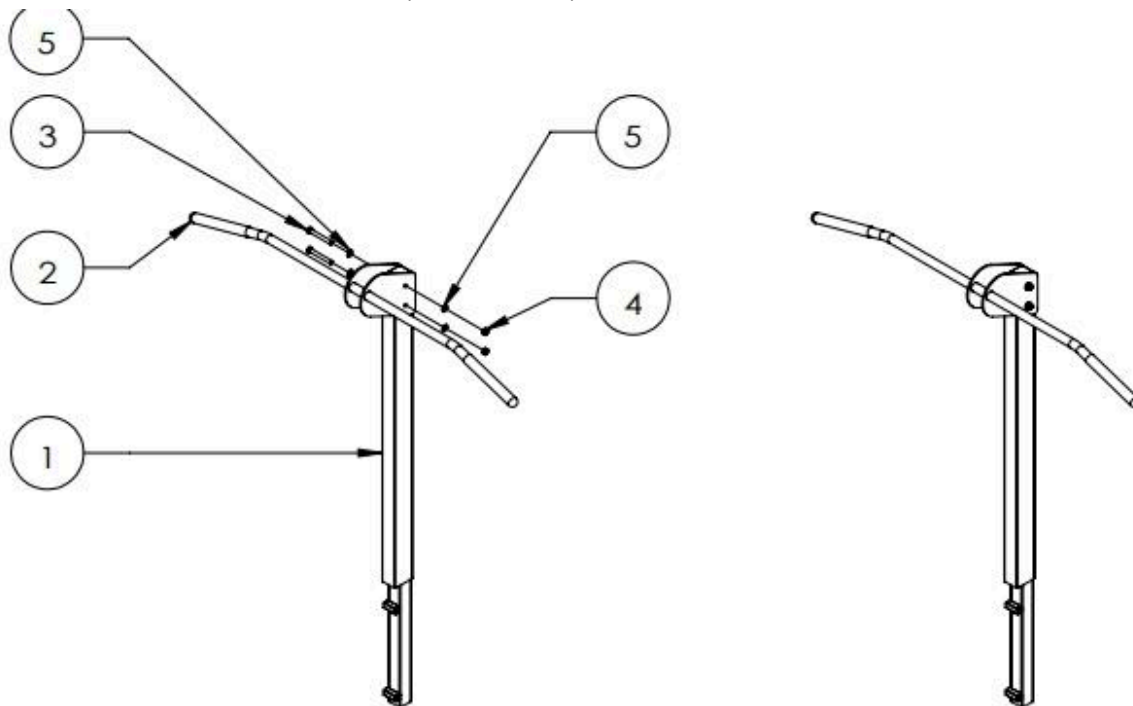

# POWERBLOCK®

## ISTRUZIONI DI MONTAGGIO DELL'ATTREZZO PER TRAZIONI SPORTBENCH PAGINA 2

ARTICOLO N.	DESCRIZIONE	QUANTITÀ
1	PANCA SPORTIVA	1
2	TAPPO TERMINALE DEL TUBO DEL TELAIO SPORTBENCH	1
3	MONTAGGIO DELL'ATTREZZO PER TRAZIONI	1
4	MANOPOLA DI SERRAGGIO PER TRAZIONI	1

1. RIMUOVERE IL TAPPO TERMINALE DAL TUBO DELL'IMBOTTITURA POSTERIORE.
2. POSIZIONARE L'ATTREZZO PER TRAZIONI NEL TUBO DELL'IMBOTTITURA SCHIENALE.
3. STRINGERE LA MANOPOLA DEL SERRAGGIO PER LE TRAZIONI.

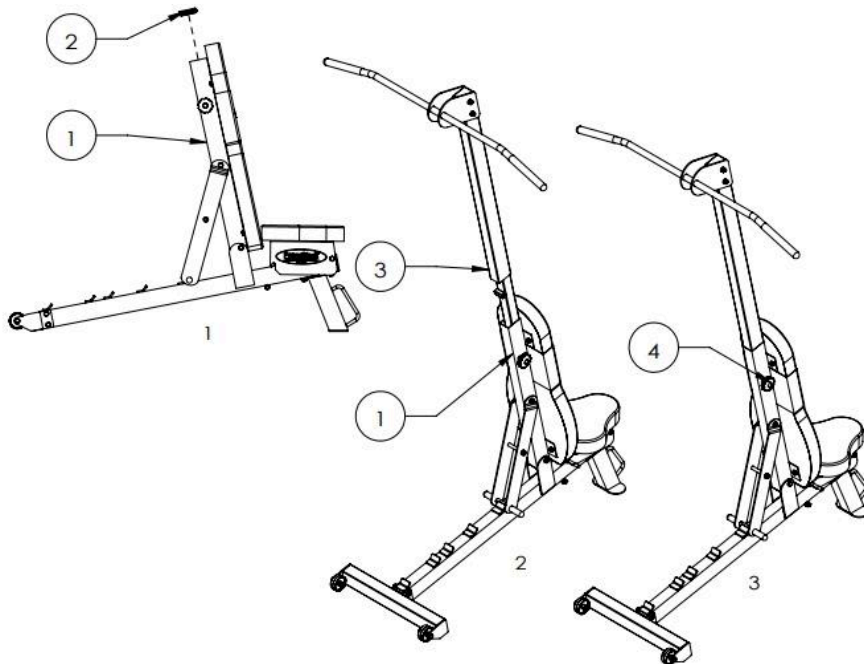

### **ATTENZIONE:**

1. UTILIZZARE IL PRODOTTO SU UNA SUPERFICIE PIANIFICATA.
2. CAPACITÀ DI CARICO TOTALE DELL'UTENTE 250 libbre.
3. STRINGERE LA MANOPOLA DEL SERRAGGIO CHIN-UP PRIMA DELL'USO.