

# POWERBLOCK

## ISTRUZIONI DI MONTAGGIO DEL MANICO DEL BILANCIERE PAGINA 1

ARTICOLO N.	DESCRIZIONE	Quantità
1	BARRA PER CURL DRITTA O FACILE	1
2	MANICI PER BILANCIERE	2
3	BULLONI IN ACCIAIO M10 -1,5 X 25 mm	4
4	DADI IN ACCIAIO M10 -1,5	4
5	RONDELLE IN ACCIAIO M10	8
6	TABELLE DEI PESI DELLE DECALCOMANIE	2

OUTILS NÉCESSAIRES : DEUX CLÉS DE 17 mm

1. UTILIZZARE LA FERRAMENTA FORNITA E I FORI SULLE PIASTRE METALLICHE PER FISSARE IL BILANCIERE MANIGLIE ALLA BARRA.  
**STRINGERE LA FERRAMENTA.**
2. FACOLTATIVO: POSIZIONARE LE TABELLE DEI PESI CON ADESIVO APPROPRIATE NELLA POSIZIONE INDICATA, SE NON PRE-APPLICATE.

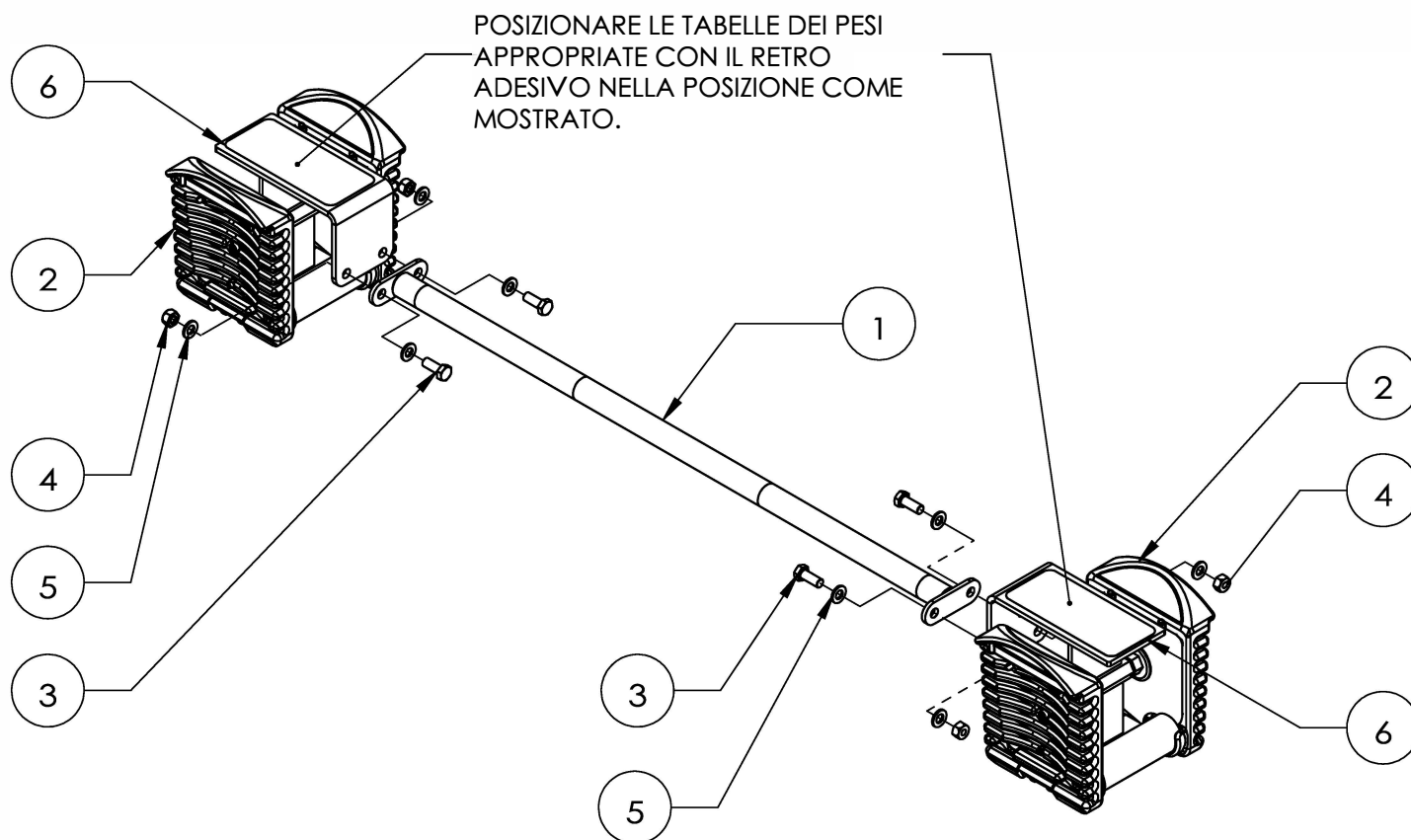

# POWERBLOCK

## ISTRUZIONI DI MONTAGGIO DEL MANICO DEL BILANCIERE PAGINA 2

3. DOPO AVER MONTATO E SERRATO TUTTA LA FERRAMENTA, VERIFICARE CHE TUTTI I PERNI DELLE GUIDE BENE.
4. SE SI RISCOVRA DIFFICOLTÀ NELLA SELEZIONE DEI PIN IN UNA O PIÙ AREE FERROVIARIE, ALLENTARE GLI ATTACCHI E POI SPINGERE VERSO IL BASSO (UNO ALLA VOLTA) SULLA PIASTRA SUPERIORE, MENTRE RE-SERRAGGIO DELL'HARDWARE. QUESTO POTREBBE RICHIEDERE UN ASSISTENTE. VEDERE LE FRECCE CHE INDICANO DOVE SPINGERE.

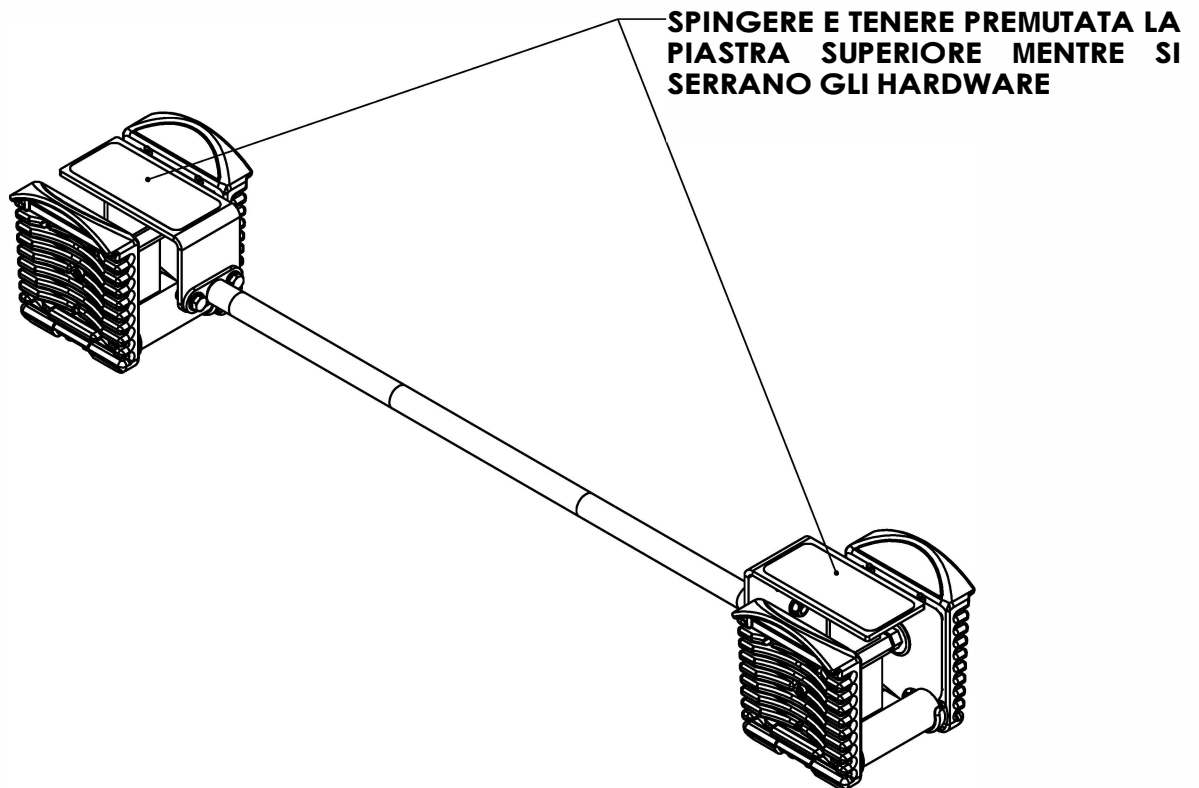

# POWERBLOCK®

## ISTRUZIONI DI MONTAGGIO DEL MANICO DEL BILANCIERE PAGINA 3

Grazie per aver acquistato il sistema di bilancieri PowerBlock. Per qualsiasi domanda per quanto riguarda questo prodotto, inviare un'e-mail al servizio clienti all'indirizzo [questions@powerblock.com](mailto:questions@powerblock.com).

**Avvertimento:** Prima di utilizzare i prodotti PowerBlock, leggere il manuale del proprietario fornito con Set di pesi PowerBlock e tutte le etichette. Mancato rispetto di tutte le precauzioni di sicurezza e le istruzioni possono causare gravi lesioni. Se il manuale è mancante, ottenere una sostituzione da [www.powerblock.com](http://www.powerblock.com).

**Avvertimento:** I carichi massimi del sistema bilanciere sono valutati a 1) 220 libbre (Pro 100); 2) 195 libbre (Elite EXP 90 e Elite USA 90 e Pro Series); 3) 57 libbre (Sport 24). Il bilanciere non deve mai superare il massimo peso. La mancata osservanza di questo carico massimo può causare cadute pesi e/o infortuni.

**Avvertimento:** Non regolare mai il set di pesi e/o la barra a meno che non siano posizionati saldamente sul pavimento/terreno o superficie piana. In caso contrario, si potrebbero verificare cadute di peso e/o grave lesione.

**notare che:** per regolare con precisione gli incrementi, il gruppo centrale ha un'opzione di peso aggiuntivo. I pesi aggiuntivi sono venduti separatamente. Puoi inviarli via email [Questions@powerblock.com](mailto:Questions@powerblock.com) a ordinare i pesi dell'addizionale.

Si prega di ispezionare il sistema del bilanciere prima di ogni utilizzo. Non utilizzare il sistema del bilanciere se le parti sono usurate, danneggiate o allentate. Si prega di controllare che tutte le parti siano serrate prima dell'uso.

